

MASTERLIFT 2.35 COMBI CHECK-IN KA 1550

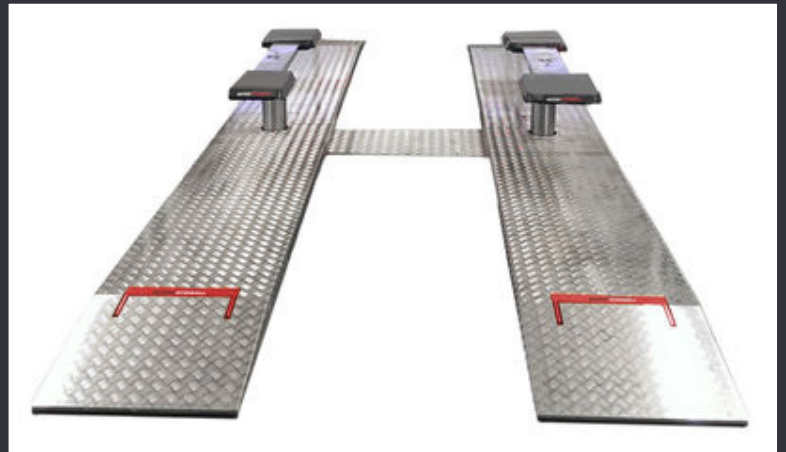

Ponte sollevatore elettroidraulico a quattro pistoni, con piattaforme e sollevamento a ruota libera con supporti di sollevamento piani

APPROVAZIONE VOLKSWAGEN GROUP VAS 782 019

DATI TECNICI	
Portata	3,5 t
Altezza di sollevamento	1.870 mm
Altezza di lavoro	1.965 mm + tappi
Diametro cilindri	4 x 140 mm
Distanza tra i cilindri	1.550 mm
Tempo di salita / discesa	circa 30 sec.
Profondità fondamenta	2.625 mm
Potenza	3 kw
Olio idraulico	14 l
Voltaggio	400 volt - 50 Hz - 16 A

SUPERSTRUTTURA A PEDANE	
Lunghezza totale	5.580 mm
Lungh. utile pedane	4.400 mm
Base ruota	circa 3.900 mm
Larghezza pedana	650 mm
Distanza tra le pedane	900 mm
Altezza rampe di salita	95 mm

SUPERSTRUTTURA PV	
Lunghezza totale	1.600-2.200 mm
Altezza minima	65 mm

CARATTERISTICHE:

- Vasca in acciaio impermeabile
- Cilindro cromato duro
- Sincronizzazione flessibile e sistema di sicurezza
- Elementi di guida privi di corrosione

Ci riserviamo di modificare specifiche tecniche in qualsiasi momento senza preavviso. Tutte le immagini sono soggette a copyright e non possono essere utilizzate senza permesso. Salvo errori e omissioni.



Azienda con Sistema
di Gestione Qualità
ISO 9001:2015 certificato
da Tuv Süd Italia

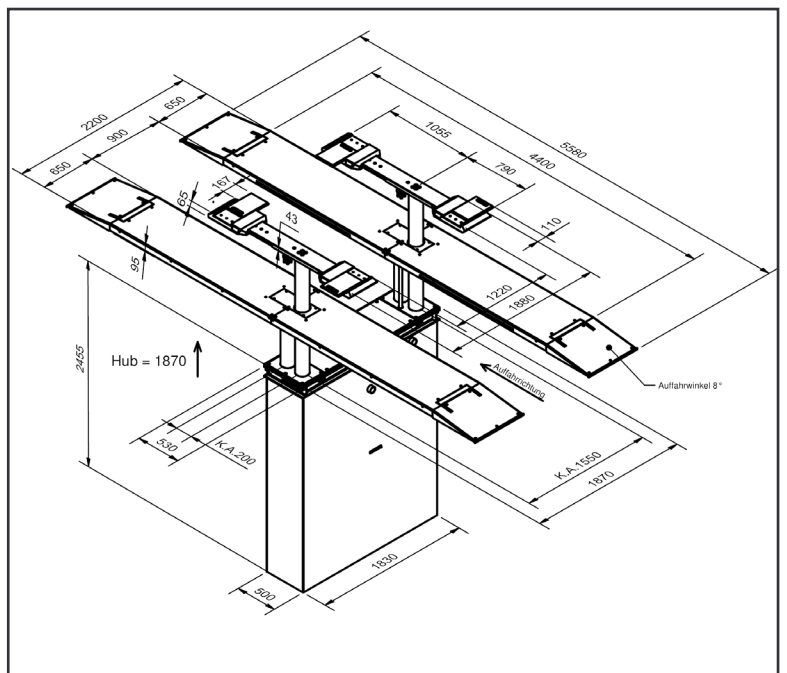

- Gruppo pompa con motore immerso
- Abbassamento pneumatico di emergenza
- Unità di controllo a pulsante programmabile
- Una serie di piattaforme con rampe e fermate motrici
- Basso angolo di guida (<math><8^\circ</math>), perfetto per le auto sportive
- Dispositivo a ruota libera Pv:
- Supporti di sollevamento stabili, regolabili in lunghezza
- Cuscinetti antiscivolo rivestiti in gomma
- Altezza minima bassa

COLORI SPECIALI VAS RAL 7012
GRIGIO BASALTO



DIAGNOSTICA TECNICA SERVIZI
Via della Resistenza 68 - 48013 Brisighella (RA)
Tel. +39 0546/81679 - Fax +39 0546/83162
Sito web: www.dtsrl.it - E-mail: info@dtsrl.it